

HYDRAULICKÁ TĚSNĚNÍ HŘÍDELOVÁ TĚSNĚNÍ GUFERA PTFE - TYP T-W

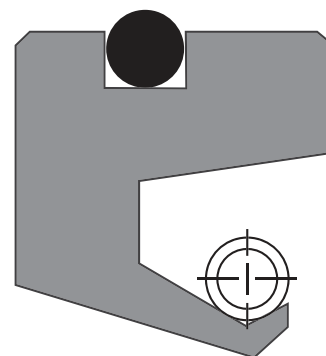

HENNLICH

TĚSNĚNÍ

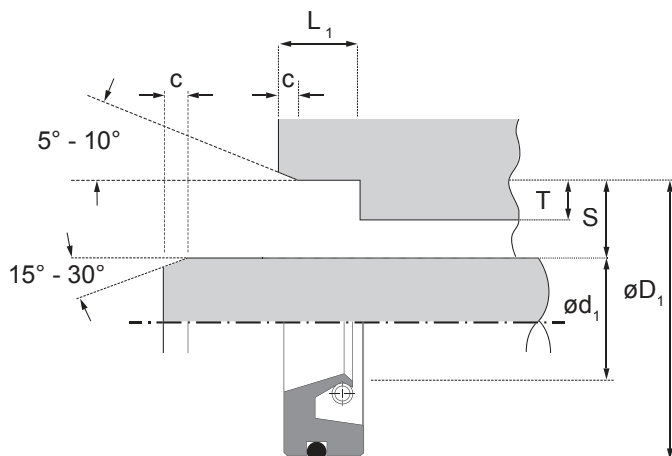

Materiál	Tlak	Teplota		Obvodová rychlost
PTFE + uhlík / FPM	max. 10 Bar	-20°C	200°C	max. 15 m/s

Tyto hodnoty jsou mezní, nesmí nastat současně

Požadavky na hřídel	
Tolerance	ISO h11
Tvrдость	min. 50 HRC
Zkosení	15° - 30°
Nesouosost	max. 0,15 mm*
Házivost	max 0,15 mm**

* V závislosti na průměru hřídele

** V závislosti na obvodové rychlosti hřídele

Požadavky pro zástavbové rozměry	
Tolerance	ISO H8
Zkosení	5° - 10°

Drsnosti povrchu			
	Ra [μm]	Rz [μm]	Rmax [μm]
Hřídel	0,2 - 0,8	1 - 5	≤ 6,3
Zástavba	0,8 - 3,2	6,3 - 16	≤ 16

Doporučený tvar profilu			
Rozsah průměrů d ₁ [mm]	Výška profilu S [mm]	Šířka zástavby L ₁ [mm]	T [mm]
10 - 19	5,0	7,0	1,5
20 - 29	6,0	8,0	1,5
30 - 100	7,5	9,0	2,5
30 - 150	10,0	10,0	5,5
70 - 215	12,5	12,5	7,0
80 - 210	15,0	15,0	8,0

HŘÍDELOVÉ TĚSNĚNÍ TYPU T-W

Provedení T-W je celé z materiálu PTFE s plnivý. Vnější obvod těsnění obsahuje O-kroužek z materiálu FKM pro statické utěsnění a zamezení protáčení v drážce. Charakteristiky materiálu PTFE v kombinaci s O-kroužkem z FKM zajišťují výbornou chemickou a tepelnou odolnost. Vyznačuje se také dlouhou životností.

Běžně se dodává s tažnou pružinou z nerezové oceli.

Zástavbové prostory jsou shodné se standardními guferu dle DIN 3760. Pro aplikaci je požadovaná vyšší tvrdost hřídele, min. 50HRC a nižší tolerance výstředností hřídele.

Jeho přednosti se uplatní především při pomalých, axiálních pohybech či šroubových pohybech.

V tabulce jsou uvedeny doporučené hodnoty průřezu těsnění. Hodnoty nejsou pevné a lze je v případě potřeby upravit.

Uvedené parametry jsou pouze pro standardní provedení. PTFE hřídelové těsnění se vyznačuje vysokou mírou individualizace a uzpůsobení specifickým podmínkám na přání zákazníka.

MONTÁŽ

Viz kapitola MONTÁŽ.